

DN15 Series (1/2") PTFE

Materiali Standard di Costruzione

PTFE con rinforzi esterni in acciaio inox

Caratteristiche Tecniche

Portata Regolabile [l/min]	0 ÷ 52
Attacchi Aspirazione/Mandata	1/2 Flangiati
Ø Max Particelle Solide	3 mm
Aspirazione secco/bagnato	4,5 m / 7 m
Alimentazione Pneumatica	1/4" Gas
Pressione d'alimentazione (Min / Max)	1 bar – 6,8 bar
Peso	17 kg
Rumore	<50 dB[A]

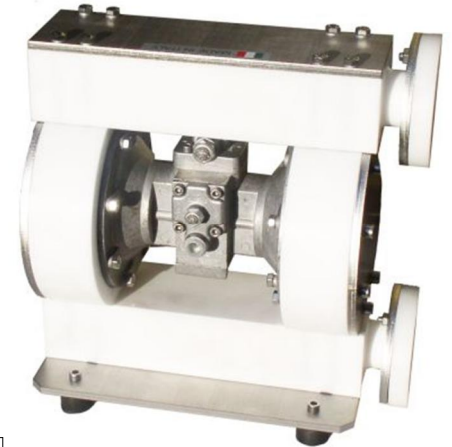

Performance

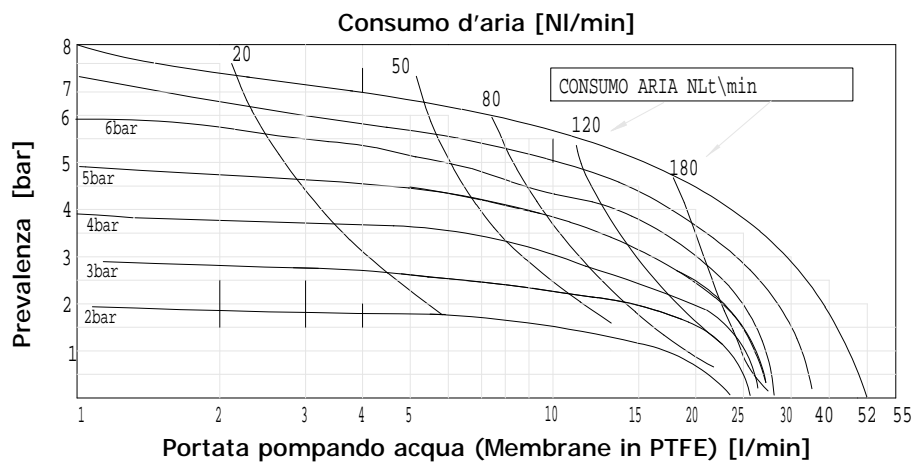

Dimensioni d'ingombro

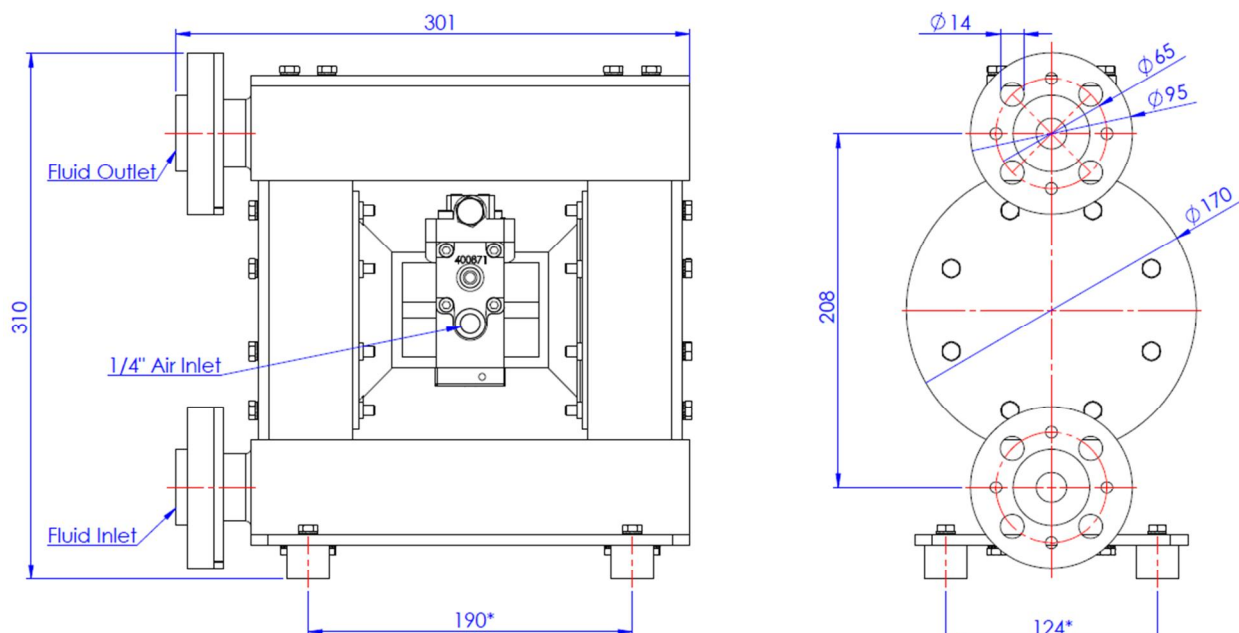



**Rinforzi in Acciaio
Inox**

**Attacchi Aspirazione
e mandata flangiati**

**Solida base
d'appoggio in acciaio**

**Piedini antivibranti o
fori di fissaggio**

